

SYSTÈME DE REMPLISSAGE DE LA CUVE

462F4501



Software rel. 1.x

INSTALLATION, UTILISATION ET ENTRETIEN

LÉGENDE SYMBOLES

 = **Danger générique**

 = **Avertissement**

Ce manuel est partie intégrante de l'appareil auquel il se réfère et doit toujours l'accompagner même en cas de vente ou de cession. Le conserver pour toute référence future ; ARAG se réserve le droit de modifier à tout moment et sans avis préalable, les spécifications et les instructions concernant le produit.

1	NORMES DE SÉCURITÉ	4
2	DESCRIPTION DU PRODUIT	4
2.1	Utilisation prévue	4
3	INSTALLATION	5
3.1	Connexions électriques	6
3.2	Connexions hydrauliques	7
3.2.1	<i>Avertissements généraux</i>	7
3.2.2	<i>Connexions hydrauliques</i>	7
3.3	Branchement - schéma général	7
3.4	Rotation du moniteur	8
4	COMMANDES DES MENUS	9
4.1	Premier allumage	9
5	STRUCTURE DES MENUS	10
6	RÉGLAGES PRÉLIMINAIRES AVANT L'UTILISATION	11
6.1	Choix du mode d'utilisation (REPLISSAGE / DÉBIT)	11
7	UTILISATION EN MODE REPLISSAGE	11
7.1	Réglages préliminaires	11
7.1.1	<i>Temps d'intervention vanne</i>	11
7.2	Utilisation du débitmètre (mode REPLISSAGE)	12
8	UTILISATION EN MODE DÉBIT	13
8.1	Utilisation du débitmètre (mode DÉBIT)	13
8.2	Zérotage totaliseur partiel	13
9	D'AUTRES RÉGLAGES	14
9.1	Calibration	14
9.1.1	<i>Calibration automatique</i>	14
9.1.2	<i>Calibration manuelle</i>	15
9.2	Alarmes débit	15
9.3	Display	16
9.4	Options	16
9.4.1	<i>Langue</i>	16
9.4.2	<i>Unités de mesure</i>	17
9.4.2.1	<i>Unités de mesure du débit</i>	17
9.4.2.2	<i>Unités de mesure du volume</i>	17
9.5	Essai	18
9.5.1	<i>Essai afficheur</i>	18
9.5.2	<i>Essai touches</i>	18
10	ENTRETIEN	19
10.1	Instructions d'entretien	19
10.2	Nettoyage et remplacement de la palette	19
10.3	Remplacement des O-Ring	20
10.4	Problèmes et solutions	21
11	DONNÉES TECHNIQUES	22
12	ELIMINATION EN FIN DE VIE UTILE	23
13	CONDITIONS DE GARANTIE	26

1 NORMES DE SÉCURITÉ

LES OPÉRATIONS D'INSTALLATION ET D'ENTRETIEN EFFECTUÉES SANS AVOIR COUPÉ L'ALIMENTATION À LA VANNE PEUVENT CAUSER DE GRAVES DOMMAGES.

N'actionnez pas la vanne à vide pendant de longues périodes afin de ne pas endommager les pièces internes de la vanne.

La société ARAG ne pourra en aucun cas être tenue responsable pour des dommages directs et indirects dus à la typologie des liquides utilisés pour la pulvérisation et le désherbage.

L'opérateur est le seul responsable de l'utilisation des substances susmentionnées et il doit absolument se référer aux notices de sécurité reportées sur le conditionnement du produit et porter également un équipement de protection individuelle adéquat (gants, combinaison de travail, bottes, casque, etc.), en conformité aux prescriptions de la loi.

Le système de remplissage de la cuve est en mesure de détecter uniquement le passage de liquides conductibles avec une conductibilité égale ou supérieure à 300 $\mu\text{S}/\text{cm}$.

- Ne soumettez pas l'appareillage à des jets d'eau sous pression.

- Respectez la tension d'alimentation prévue (12 Vcc).

- Dans le cas où des soudures à l'arc voltaïque sont nécessaires, assurez vous que l'alimentation du système de remplissage soit coupée; au besoin, débranchez les câbles d'alimentation.

- Utilisez le système de remplissage de la cuve uniquement dans les limites de débit prévues (Réf. Tabl. 1, Pag. 13). Au delà de ces limites, le système de remplissage de la cuve pourrait fournir des données erronées et donc induire l'opérateur ou le système automatique en erreur.

La société ARAG ne pourra en aucun cas être tenue responsable pour des dommages à des personnes, animaux ou objets provoqués par une utilisation incorrecte ou non adéquate du système de remplissage de la cuve ou de ses parties.

2 DESCRIPTION DU PRODUIT

 Le système de remplissage de la cuve transportable est un dispositif permettant de mesurer et afficher (au moyen de l'afficheur dont il est équipé) une quantité de liquide programmée et d'arrêter le remplissage de la cuve une fois cette quantité atteinte. Grâce au principe de mesure électromagnétique (le système n'est pas équipé d'organes mécaniques internes en mouvement), ce dispositif est à même de fournir un signal proportionnel au flux de liquide de passage; le débitmètre affiche la valeur du débit calculée selon les impulsions générées et la valeur de la constante débitmètre programmée auparavant.



2.1 Utilisation prévue

Ce dispositif est conçu pour l'usage agricole. L'appareillage est conçu et fabriqué conformément à la norme EN ISO 14982 (Compatibilité électromagnétique - machines agricoles et équipements forestiers), harmonisée selon les Directives 2014/30/UE et 2006/42/CE.

Le système de remplissage de la cuve ne doit absolument pas être utilisé pour mesurer le passage d'hydrocarbures, de liquides inflammables, explosifs ou toxiques. Le système de remplissage de la cuve n'est pas adapté pour un contact avec des liquides alimentaires. L'utilisation pour des transactions commerciales est interdite.

3 INSTALLATION

Le système de remplissage de la cuve doit être branché à l'aide de raccords adéquats (Avec raccord à fourchette femelle) à une pompe d'alimentation de liquide à la cuve.

Installez le système de remplissage de la cuve au moins à 20 cm des éléments qui peuvent provoquer des turbulences à l'intérieur du conduit (vannes, courbes, goulots, etc.).

**ATTENTION :**

- Posez le système de remplissage de la cuve sur un plan horizontal
- L'installation à laquelle le système est branché doit prévoir un système de filtration avec un filtre d'au moins 50 mesh et une vanne de sécurité qui limite la pression d'utilisation au maximum prévu (12 bar).

**ATTENTION:**

ARAG ne répond pas de dégâts matériels à l'équipement ou à des biens ni de blessures à des personnes ou animaux découlant d'un montage erroné ou inadéquat du débitmètre.

En cas de dommages au système de remplissage de la cuve causés par une installation incorrecte ou inappropriée, toute garantie est automatiquement annulée.

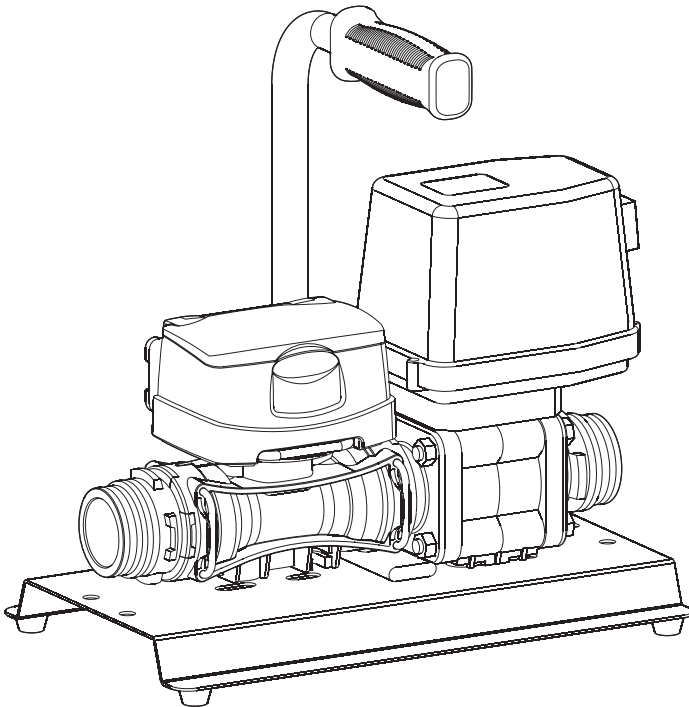

3.1 Connexions électriques

Le système de remplissage de la cuve doit être branché en utilisant le câblage fourni en dotation.

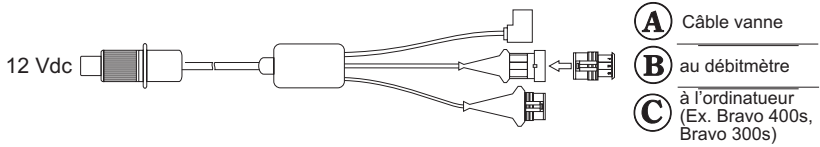
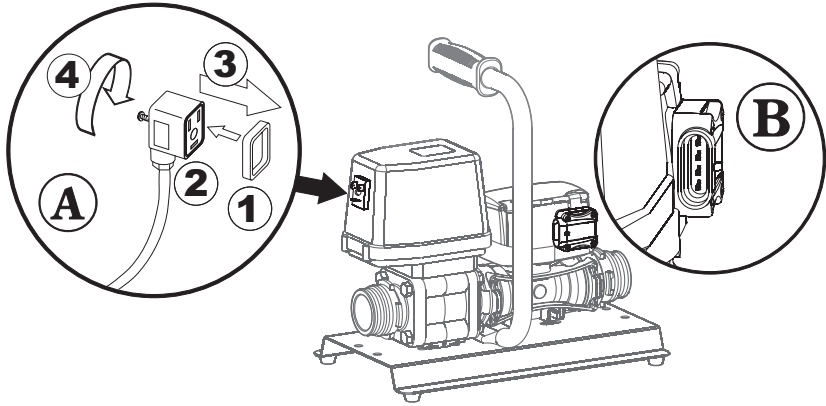

- Retirez le capuchon de protection de la vanne
- Positionnez le joint (**1** en Fig. A) sur le connecteur (**2** en Fig. A), puis branchez le connecteur en appuyant à fond (**3** en Fig. A). Prenez garde, lors du branchement, de ne pas plier les contacts électriques sur la vanne.
- Vissez la vis (**4** en Fig. A) jusqu'au serrage complet.

⚠ ATTENTION : si le joint n'est pas positionné correctement, des infiltrations d'eau peuvent se produire dans le connecteur et dans la vanne, et risquer d'endommager le système.

NE BRANCHEZ PAS L'ALIMENTATION EN UTILISANT DES FASTONS DIRECTS.

Branchements du connecteur Bravo (C):

Couleur	Position	Connexion	
Gris	1	GND	
Marron	2	+12 VDC	
Jaune/Vert	3	Signal (onde carrée)	
Noir	4	Contrôle de la pompe	

Tabl. 1

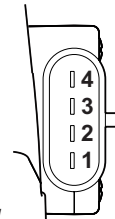

3.2 Connexions hydrauliques

3.2.1 Avertissements généraux

Evitate strozzature o torsioni prima dei raccordi e sui tubi.

N'utilisez pas le système de remplissage cuve à des pressions supérieures à 12 bars.

Pour les connexions, utilisez des tuyaux et des raccords correctement dimensionnés pour la pression d'utilisation de l'installation.

Utilisez des raccords Arag type T6 (voir Catalogue Général) avec fourchette pour raccord femelle. N'utilisez pas de raccords courbés.



ATTENTION : La connexion avec des installations existantes doit être effectuée en respectant toutes les règles de sécurité décrites dans le présent manuel. Le montage et la mise en service dans l'installation doivent être effectués par du personnel spécialisé et en respectant les règles de sécurité, le but étant d'optimiser la sécurité de l'installation dans son ensemble.

3.2.2 Connexions hydrauliques

Raccordez les tuyaux d'entrée à la vanne et de sortie du débitmètre à l'aide des raccords appropriés prévus. Veuillez prêter attention, si besoin est, à la mise en place correcte des joints toriques. Si pour une raison quelconque des fuites se produisent dans les filetages, il est possible d'améliorer l'étanchéité en utilisant uniquement du ruban PTFE non fritté.

3.3 Branchement - schéma général

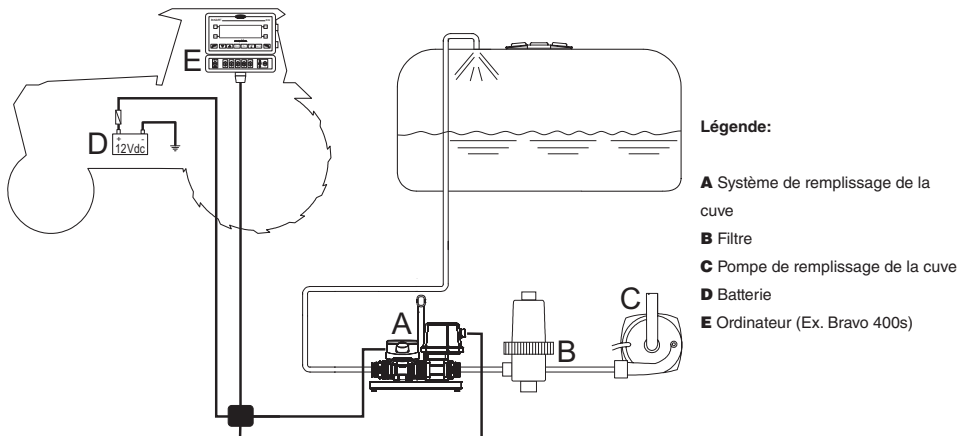

3.4 Rotation du moniteur

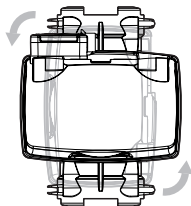

En cas de montage vertical, pour faciliter l'utilisation du DigiWolf, il est possible de tourner le moniteur de 90° par rapport au corps.

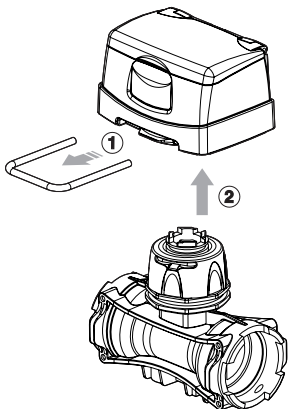

- 1) Enlever à l'aide d'un tournevis la chape du moniteur.
- 2) Extrayez le moniteur du corps du débitmètre.



En retournant le moniteur, on peut voir les lettres **A** et **B**, qui correspondent aux deux positions (parallèle et perpendiculaire au corps) dans lesquelles il est possible de monter le moniteur.

Le DigiWolf est livré avec le capteur monté en position **A** (parallèle au corps).



Desserrez avec un tournevis la vis qui bloque le capteur **sans** l'enlever.



Tournez le capteur dans le sens contraire des aiguilles d'une montre jusqu'à atteindre la position de fin de course **B**.

Revissez la vis **sans forcer**. Le moniteur est prêt à être monté en position perpendiculaire par rapport au corps.

Remontez le moniteur sur le corps du débitmètre.

4 COMMANDES DES MENUS

	<p>ALLUMAGE</p> <p>Le débitmètre s'allume lorsqu'il est alimenté.</p> <p>Appuyez sur la touche pour visualiser rapidement les différentes valeurs en modalité étendue (au centre de l'afficheur).</p> <p>À chaque allumage, le dispositif montrera pendant quelques instants une page-écran affichant le nom du dispositif et la version du logiciel.</p>
	<p>ACCÈS AU MENU RÉGLAGES</p> <p>Appuyez en même temps sur les touches pendant 2 secondes pour accéder au menu réglages.</p>
	<p>SÉLECTION ET ACCÈS AUX RUBRIQUES DES MENUS</p> <p>A Appuyez successivement pour faire votre choix parmi les rubriques (la rubrique sélectionnée est indiquée par une bande noire)</p> <p>B Appuyez pour accéder à la rubrique du menu sélectionnée</p> <p> Les trois points sous une rubrique indiquent la présence d'un autre menu de réglage.</p>
	<p>MODIFICATION D'UNE VALEUR</p> <p>A Appuyez pour faire votre choix parmi les chiffres</p> <p>B Appuyez successivement pour modifier la valeur du chiffre mise en évidence par le curseur</p> <p>C Appuyez pour confirmer la modification. L'afficheur revient à la page-écran précédente.</p> <p>D Appuyez pour sortir de la page-écran sans confirmer la modification de la donnée.</p>

4.1 Premier allumage



Au premier allumage, DigiWolf effectuera une procédure guidée pour la programmation de la langue, des deux unités de mesure (débit et volume), et du mode de fonctionnement (remplissage ou débit).

Appuyez sur la touche  pour faire votre choix parmi les rubriques, **OK** pour sauvegarder et passer au réglage suivant, ou **ESC** pour revenir au précédent.

5 STRUCTURE DES MENUS

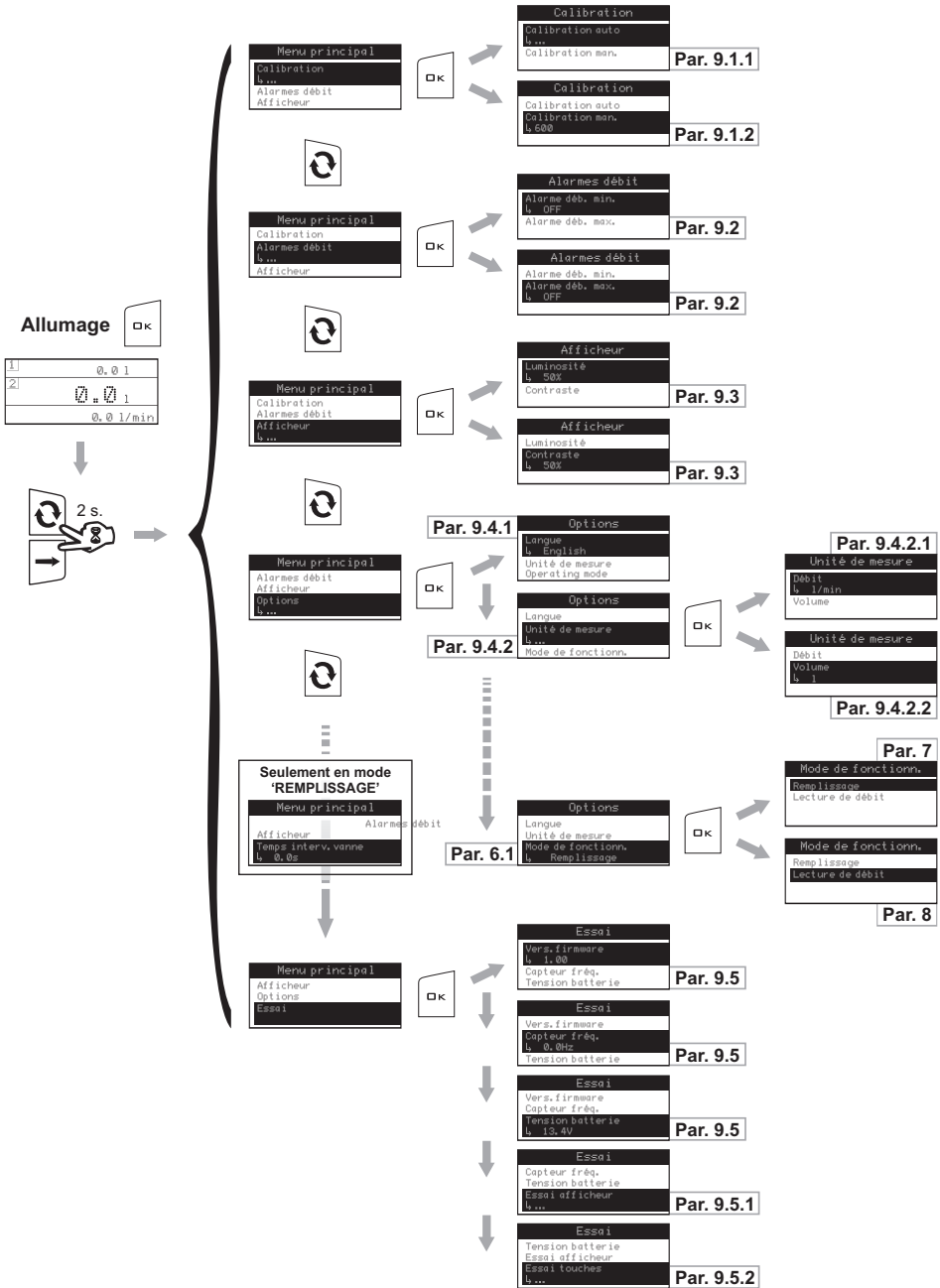

6 RÉGLAGES PRÉLIMINAIRES AVANT L'UTILISATION

Au moment de l'installation du DigiWolf sur les machines agricoles, quelques réglages sont nécessaires pour visualiser correctement les données relatives au traitement.

6.1 Choix du mode d'utilisation (REPLISSAGE / DÉBIT)

DigiWolf peut être utilisé pour mesurer le débit d'un fluide dans un circuit hydraulique (modalité "Lecture du débit"), ou de gérer le remplissage d'une cuve en arrêtant l'amenée de liquide une fois la quantité réglée atteinte (modalité "Remplissage").



Certaines rubriques du menu sont disponibles ou indisponibles selon le mode programmé.

	<p>1) Accédez au menu de choix du mode de fonctionnement (Menu principal > Options > Mode de fonctionn.).</p> <p>Le mode actuellement programmé apparaîtra sur l'afficheur, en-dessous de la rubrique sélectionnée.</p>
	<p>1) Sélectionnez le mode de fonctionnement souhaité au moyen de la touche .</p> <p>2) Appuyez sur la touche OK pour sauvegarder, ou sur ESC pour sortir sans sauvegarder.</p>

7 UTILISATION EN MODE REPLISSAGE

7.1 Réglages préliminaires

7.1.1 Temps d'intervention vanne

Il est possible de programmer le temps d'activation de la vanne de remplissage, c'est-à-dire le temps qui s'écoule entre l'envoi du signal de fermeture de la vanne et l'interruption effective du débit, afin que DigiWolf puisse calculer avec précision le temps d'activation et donc la quantité introduite. La valeur à saisir est indiquée sur la fiche technique de la vanne de remplissage présente dans le système.

	<p>1) Accédez au menu du temps d'intervention vanne (Menu principal > Temps interv.vanne).</p> <p>La valeur actuellement fixée apparaîtra sur l'afficheur, en-dessous de la rubrique sélectionnée.</p>
	<p>2) Saisissez la valeur du temps d'intervention vanne au moyen des touches spéciales :</p> <p>A) Appuyez pour faire votre choix parmi les chiffres</p> <p>B) Appuyez successivement pour modifier la valeur du chiffre mise en évidence par le curseur</p> <p>C) Appuyez pour sauvegarder la modification, ou bien D) Appuyez pour sortir de la page-écran sans confirmer la modification de la donnée.</p>

7.2 Utilisation du débitmètre (mode REMPLISSAGE)

La page-écran principale montre l'afficheur divisé en trois secteurs horizontaux :

	<ul style="list-style-type: none"> - secteur supérieur : la rubrique Début se réfère à la touche à côté qui permet d'activer la procédure (touche OK) ; - secteur central : la valeur représente la quantité de remplissage programmée (en litres). Le symbole + s'affiche à côté ; - secteur inférieur : la rubrique Quantité se réfère à la touche à côté qui permet de régler la valeur de remplissage de la cuve (touche ESC).
	<p>1) Appuyez sur la touche ESC pendant deux secondes pour entrer dans le menu d'affichage de la quantité de remplissage.</p>
	<p>2) Saisissez la valeur de la quantité de remplissage au moyen des touches spéciales :</p> <ul style="list-style-type: none"> A) Appuyez pour faire votre choix parmi les chiffres B) Appuyez successivement pour modifier la valeur du chiffre mise en évidence par le curseur C) Appuyez pour sauvegarder la modification, ou bien D) Appuyez pour sortir de la page-écran sans confirmer la modification de la donnée.
	<p>3) Appuyez sur la touche OK pendant deux secondes. Le remplissage commence.</p>
	<p>L'afficheur visualise les données suivantes :</p> <ul style="list-style-type: none"> - secteur supérieur : quantité de remplissage programmée ; - secteur central : totaliseur partiel ; - secteur inférieur : débit instantané. <p>Pour afficher une donnée en mode extension, appuyez consécutivement sur la touche jusqu'à ce que la valeur souhaitée se trouve dans le secteur central de l'afficheur.</p> <p> Les données affichées ne sont pas modifiables.</p>
	<p>Il est possible d'interrompre à tout moment le remplissage de la cuve en appuyant sur la touche ESC. La partie inférieure de l'afficheur visualisera le message Pause.</p> <p>Appuyez sur la touche OK pour faire repartir le cycle de remplissage ;</p> <p>Si l'on appuie sur la touche ESC le remplissage sera interrompu définitivement et l'afficheur retournera à la page-écran de départ.</p>
	<p>Dès que l'on atteint la quantité programmée, le remplissage s'interrompt automatiquement. La partie inférieure de l'afficheur visualisera le message Comp lété.</p>

8 UTILISATION EN MODE DÉBIT

8.1 Utilisation du débitmètre (mode DÉBIT)



a page-écran principale montre l'afficheur divisé en trois sections horizontales.

Les sections indiquées par les symboles 1 et 2 représentent les totaliseurs partiels, qui peuvent être remis à zéro individuellement.

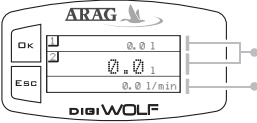
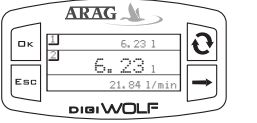
La troisième donnée représente la valeur du débit d'application.

 <p>ARAG OK 1 0.0 l 2 0.0 l ESC 21.84 l/min DigiWOLF Totaliseurs partiels Débit d'application</p>	
 <p>ARAG OK 1 6.23 l 2 6.23 l ESC 21.84 l/min DigiWOLF</p>	<p>Faites commencer le passage du liquide dans l'installation. L'afficheur commencera à montrer la valeur croissante de la quantité de liquide mesurée, et la valeur du débit instantané.</p>

8.2 Zéroage totaliseur partiel

 <p>ARAG OK 1 21.84 l/min 2 6.23 l ESC 6.23 l DigiWOLF</p>	<p>Pour remettre à zéro un totaliseur, il est nécessaire de le visualiser en mode étendu.</p> <p>Dans ce but, appuyez successivement sur la touche jusqu'à ce que la valeur à mettre à zéro se trouve au centre de l'afficheur.</p>
 <p>ARAG OK 1 21.84 l/min 2 0.00 l ESC 6.23 l DigiWOLF</p>	<p>Appuyez sur la touche ESC pendant deux secondes. Le totaliseur se met à zéro.</p>

- Ne pas soumettre le DigiWolf à des jets d'eau sous pression.
- Utilisez le débitmètre seulement dans les limites indiquées pour le débit (Tabl. 2 - Pag. 22). Au-delà de ces limites, le débitmètre pourrait indiquer des données erronées.
- Pour ne pas endommager le débitmètre, ne dépassez pas le débit maximum à part pendant de courtes périodes.



ARAG ne pourra en aucun cas être tenue responsable pour des dommages à des personnes, animaux ou objets provoqués par une utilisation incorrecte ou non adéquate du DigiWolf ou de ses parties.

- Ne dépassez pas la pression maximum d'utilisation (12 bar).



La visualisation du symbole ----- indique que le débit ou le totaliseur a dépassé la valeur maximum visualisable.

Les totaliseurs sont dotés de virgule mobile et visualisent au maximum 5 chiffres. Jusqu'à 999,99 on peut visualiser deux décimales, pour ensuite arriver à 1 et à 0 quand on passe aux milliers et aux dizaines de milliers (Voir fig. ci-dessous).

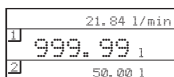
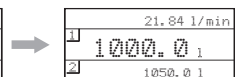
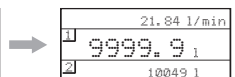
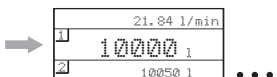
 <p>21.84 l/min 1 999.99 l 2 50.00 l</p>	 <p>21.84 l/min 1 1000.0 l 2 1050.0 l</p>	 <p>21.84 l/min 1 9999.9 l 2 10049 l</p>	 <p>21.84 l/min 1 10000 l 2 10050 l</p>	<p>...</p>
---	--	---	---	------------

9 D'AUTRES RÉGLAGES



Ce qui suit est valable pour les deux modes d'utilisation du débitmètre.

9.1 Calibration



À cause des différentes configurations de l'installation (tuyaux, vannes, etc.) la lecture du débit pourrait être inexacte. On recommande par conséquent de réaliser un essai ; dans le cas où la valeur mesurée est différente de celle réelle, on conseille d'agir sur la constante du débit en utilisant une procédure de calibration automatique ou bien en calculant manuellement cette constante.

9.1.1 Calibration automatique

Faites passer à travers le débitmètre une quantité de liquide précédemment mesurée ou qui peut être mesurée avec un autre système. **Plus la quantité de liquide utilisée dans la procédure de calibration est élevée, plus la calibration est précise.**

	<p>1) Accédez au menu de calibration automatique (Menu principal > Calibration > Calibration auto). Une fois dans le menu, le dispositif est prêt pour commencer à mesurer sans d'autres commandes.</p>
	<p>2) Faites commencer le passage du liquide dans l'installation. L'afficheur commencera à montrer la valeur croissante de la quantité de liquide mesurée. Une fois le passage du liquide terminé, la valeur sur l'afficheur s'arrêtera.</p> <p>À ce stade-là, appuyez sur OK. Le message Stabilisation apparaît en bas de l'afficheur, puis une page-écran apparaît à côté.</p> <p>① Réglage de la quantité de liquide réellement passée à travers le débitmètre durant la calibration. ② Affichage de la quantité de liquide détecté par le débitmètre durant la calibration.</p>

3) Insérez à l'aide des touches prévues à cet effet la valeur de la quantité de liquide précédemment mesurée :

A) Appuyez pour faire votre choix parmi les chiffres

B) Appuyez successivement pour modifier la valeur du chiffre mise en évidence par le curseur

C) Appuyez pour terminer la procédure de calibration, ou bien D) Appuyez pendant 1 sec. pour annuler la procédure de calibration.

Si après avoir commencé la calibration le dispositif ne relève aucun passage de flux (et l'afficheur montre 0), en appuyant sur la touche **OK on pourra sortir de la procédure de calibration sans sauvegarder.**



Dans le cas où après avoir appuyé sur la touche **OK** le dispositif continue à relever un passage de liquide, le message d'erreur **Interrupt. débit** sera affiché au bout de quelques secondes.

Une fois le flux interrompu, la lecture se stabilisera comme prévu par la procédure standard.

9.1.2 Calibration manuelle



Pour régler manuellement la constante du débit, calculez et réglez la constante adéquate en utilisant la formule suivante :

$$\frac{[\text{quantité mesurée par le dispositif}]}{[\text{quantité réellement débitée}]} \times [\text{constante indiquée sur le corps du débitmètre}]$$

	<p>1) Accédez au menu de calibration manuelle (Menu principal > Calibration > Calibration man.).</p> <p>Dans le menu Calibration, en sélectionnant Calibration manuelle, en-dessous de la rubrique apparaîtra sur l'afficheur la valeur de la constante actuellement utilisée.</p> <p>Appuyez sur la touche OK pour accéder à la modification de la valeur.</p>								
	<p>2) Modifiez en utilisant les touches prévues à cet effet la valeur de la constante du débitmètre :</p> <p>A) Appuyez pour faire votre choix parmi les chiffres</p> <p>B) Appuyez successivement pour modifier la valeur du chiffre mise en évidence par le curseur</p> <p>C) Appuyez pour sauvegarder la modification, ou bien D) Appuyez pour sortir de la page-écran sans confirmer la modification de la donnée. Se reporter à l'étiquette présente sur le corps</p>								
	<p>Le corps du débitmètre devra être monté avec la flèche de l'étiquette tournée dans la direction du flux.</p> <table border="1"> <thead> <tr> <th>CODE</th> <th>Constante approximée</th> </tr> </thead> <tbody> <tr> <td>4627405A</td> <td>250</td> </tr> <tr> <td>4627506A</td> <td>132</td> </tr> <tr> <td>4627707A</td> <td>64</td> </tr> </tbody> </table>	CODE	Constante approximée	4627405A	250	4627506A	132	4627707A	64
CODE	Constante approximée								
4627405A	250								
4627506A	132								
4627707A	64								





9.2 Alarmes débit

Réglez les valeurs du débit minimum et maximum au-delà desquelles on souhaite qu'un message d'alarme soit affiché.

	<p>1) Accédez au menu Alarmes débit (Menu principal > Alarmes débit).</p> <p>Le réglage des alarmes du débit minimum et maximum s'effectue de la même manière.</p> <p>Under the selected item, the currently set value will be displayed.</p> <p>Appuyez sur la touche OK pour accéder à la modification de la rubrique du menu sélectionnée.</p>
	<p>2) Pour activer l'alarme, appuyez sur les touches en même temps.</p> <p>jusqu'à ce que le message OFF disparaisse et qu'on puisse visualiser la valeur de l'alarme pour le débit.</p> <p>Suivez la même procédure pour désactiver de nouveau l'alarme du débit.</p>
	<p>3) Réglez la valeur de l'alarme du débit :</p> <p>A) Appuyez pour faire votre choix parmi les chiffres</p> <p>B) Appuyez successivement pour modifier la valeur du chiffre mise en évidence par le curseur</p> <p>C) Appuyez pour sauvegarder la modification, ou bien D) Appuyez pour sortir de la page-écran sans confirmer la modification de la donnée.</p>

9.3 Display

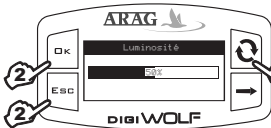

Régler la luminosité et le contraste de l'afficheur.

	<p>Accédez au menu de l'afficheur (Menu principal > Display).</p> <p> Le réglage de la luminosité et du contraste s'effectue de la même manière.</p> <p>La valeur actuellement utilisée apparaîtra sur l'afficheur, en-dessous de la rubrique sélectionnée.</p> <p>Appuyez sur la touche OK pour accéder à la modification de la rubrique du menu sélectionnée.</p>
	<ol style="list-style-type: none"> 1) Réglez la valeur en utilisant la touche prévue à cet effet . À chaque pression, la valeur augmentera de 10% jusqu'à atteindre 100%, pour ensuite recommencer à partir de 0. 2) Appuyez sur la touche OK pour sauvegarder, ou sur ESC pour sortir sans sauvegarder.

9.4 Options

9.4.1 Langue



Régler la langue et l'unité de mesure souhaitée.

	<p>Accédez au menu de configuration de la langue (Menu principal > Options > Langue).</p> <p>La valeur actuellement utilisée apparaîtra sur l'afficheur, en-dessous de la rubrique sélectionnée.</p> <p>Appuyez sur la touche OK pour accéder à la sélection de la langue.</p>
	<ol style="list-style-type: none"> 1) Sélectionnez la langue en utilisant la touche . 2) Appuyez sur la touche OK pour sauvegarder, ou sur ESC pour sortir sans sauvegarder.



9.4.2 Unités de mesure

Réglez l'unité de mesure des valeurs du débit et du volume relevées par le dispositif.

9.4.2.1 Unités de mesure du débit

	<p>Accédez au menu de réglage de l'unité de mesure du débit d'application (Menu principal > Options > Unité de mesure > Débit).</p> <p>La valeur actuellement utilisée apparaîtra sur l'afficheur, en-dessous de la rubrique sélectionnée.</p> <p>Appuyez sur la touche OK pour accéder à la sélection de l'unité de mesure du débit.</p>
	<ol style="list-style-type: none"> 1) Sélectionnez l'unité de mesure en utilisant la touche . 2) Premete il tasto OK per salvare, o ESC per uscire senza salvare.

9.4.2.2 Unités de mesure du volume

	<p>Accédez au menu de réglage de l'unité de mesure du volume (Menu principal > Options > Unité de mesure > Volume).</p> <p>La valeur actuellement utilisée apparaîtra sur l'afficheur, en-dessous de la rubrique sélectionnée.</p> <p>Appuyez sur la touche OK pour accéder à la sélection de l'unité de mesure du débit.</p>
	<ol style="list-style-type: none"> 1) Sélectionnez l'unité de mesure en utilisant la touche . 2) Appuyez sur la touche OK pour sauvegarder, ou sur ESC pour sortir sans sauvegarder.

RÉGLAGES

9.5 Essai

Dans ce menu il est possible de visualiser certaines informations et de réaliser un test de fonctionnement du dispositif:

- Vers. firmware :

la version du firmware installée sur le dispositif apparaît sur l'afficheur.

- Capteur fréq. :



en présence de passage de flux, l'afficheur montre en temps réel la valeur de la fréquence du signal fourni par le capteur de détection du débit.

- Tension batterie :

le niveau de tension d'alimentation du dispositif apparaît sur l'afficheur.



9.5.1 Essai afficheur

L'essai de l'afficheur vérifie le bon fonctionnement de l'afficheur du dispositif.

	<p>Accédez au menu relatif à l'essai de l'afficheur (Menu principal > Essai > Essai afficheur).</p> <p>Appuyez sur la touche OK pour accéder à la vérification.</p>
	<p>L'afficheur montre tous les pixel allumés.</p> <p>Appuyez sur la touche ESC pour revenir à la page-écran précédente.</p>

9.5.2 Essai touches

L'essai des touches vérifie le bon fonctionnement des touches du dispositif.

	<p>Accédez au menu du test des touches (Menu principal > Essai > Essai touches).</p> <p>Appuyez sur OK pour accéder à la vérification.</p>
	<ol style="list-style-type: none">1) En appuyant sur une touche, on activera la portion correspondante de l'afficheur.2) Pour sortir, appuyez sur la touche ESC : après avoir montré l'allumage de la portion correspondante de l'afficheur le dispositif reviendra à la page-écran précédente.

10 ENTRETIEN

10.1 Instructions d'entretien

- A la fin de chaque traitement, faites couler de l'eau propre à travers le conduit.
- Nettoyez périodiquement le conduit du système de remplissage de la cuve avec un détergent spécifique.
- Nettoyez périodiquement (et éventuellement remplacez) la palette du débitmètre (p. 19, chap. 10.2)
- **N'utilisez pas d'objets métalliques ou abrasifs pour nettoyer la palette.**
- **N'utilisez pas de solvants ou d'essence pour le nettoyage des parties extérieures du boîtier.**



10.2 Nettoyage et remplacement de la palette

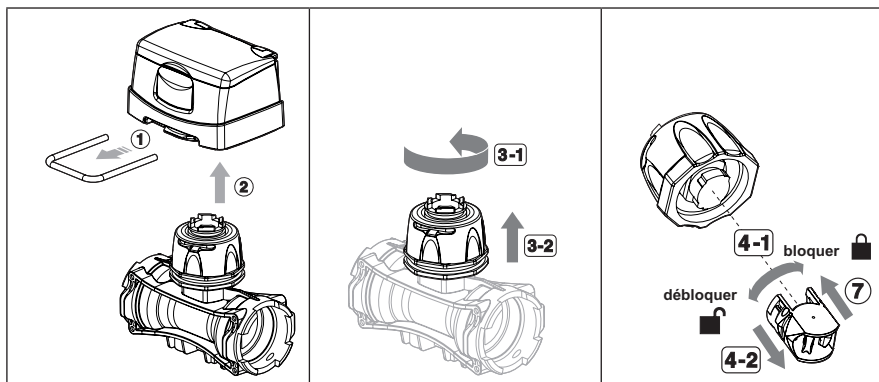

- 1) À l'aide d'un tournevis retirez la chape du moniteur.
- 2) Extrayez le moniteur du corps du débitmètre.
- 3) Dévissez l'embout dans le sens contraire des aiguilles d'une montre et extrayez le bloc portant le capteur du corps du débitmètre.
- 4) Extrayez le groupe palette du bloc portant le capteur à l'aide d'une semi-rotation dans le sens contraire des aiguilles d'une montre.
- 5) Immergez le groupe palette dans un liquide détergent pendant plusieurs heures.
- 6) Lavez soigneusement le groupe palette à l'eau et vérifiez-en le bon fonctionnement. Si nécessaire, remplacez le groupe palette en entier avec la pièce de rechange correspondante (**réf. 4626000.500**).
- 7) Montez de nouveau le groupe palette sur le capteur électronique à l'aide d'une rotation dans le sens des aiguilles d'une montre jusqu'en butée.

A SUIVRE

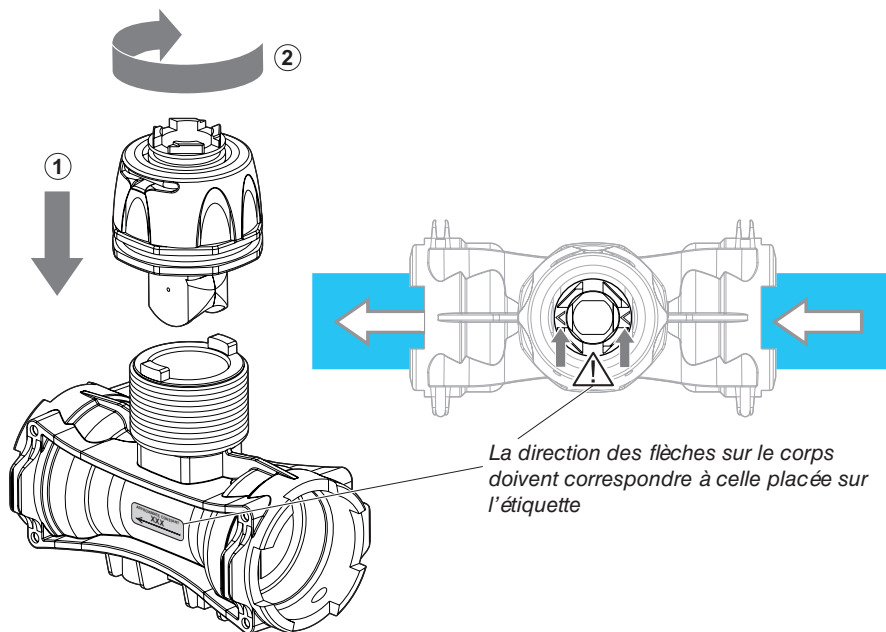

8) Montez de nouveau le bloc portant le capteur sur le corps du débitmètre en vissant l'embout dans le sens des aiguilles d'une montre jusqu'en butée **en faisant attention que la flèche indiquée sur le manchon soit orientée dans la direction du flux.**

10.3 Remplacement des O-Ring

Avec le bloc portant le capteur retiré (voire Par. 10.2) procédez comme il suit:

	<p>1) Enlevez à l'aide d'un tournevis la chape de l'embout.</p>
	<p>2) Enlevez l'embout.</p> <p>- Remplacement des O-Ring : Remplacez les O-Ring (Réf. G10051V - Catalogue pièces de rechange ARAG).</p> <p>3) Ré-assemblez le bloc portant le capteur, en faisant attention que la chape soit correctement insérée dans l'embout.</p>

10.4 Problèmes et solutions

PROBLÈME	CAUSE	SOLUTION
La vanne fuit ou l'étanchéité de la bille n'est pas suffisante	Présence de corps étrangers	• Assurez-vous qu'aucun corps étranger n'est présent, et éventuellement enlevez-les.
	Joints d'étanchéité usés	• Contactez votre centre d'assistance le plus proche.
La vanne ne fonctionne pas et l'afficheur est éteint	Absence d'alimentation	• Vérifiez les connexions, le câble et les commandes. Remplacez le câble. Si le problème persiste, contactez votre centre d'assistance le plus proche.
La vanne ne fonctionne pas	Motoréducteur en panne	• Remplacez le motoréducteur. Les instructions sont disponibles sur le site internet www.aragnet.com - ADDIN D30025.
La vanne ne s'arrête pas au point fixé	Dysfonctionnement des microinterrupteurs sur le motoréducteur	• Contactez votre centre d'assistance le plus proche.
Les totaliseurs n'avancent pas durant le passage de liquide	Le débit a dépassé les limites opérationnelles du débitmètre	• Le modèle du débitmètre n'est pas cohérent avec la valeur du débit à mesurer. Remplacez le débitmètre.
	La palette est bloquée	• Nettoyez ou si besoin est, remplacez le groupe palette.
La valeur du débit visualisée n'est pas stable	Présence de turbulences ou d'air dans le circuit	• Vérifiez le circuit.
	Palette usée	• Remplacez la palette.

DONNÉES TECHNIQUES

11 DONNÉES TECHNIQUES

	Donnée	Min.	Max.	DÉFAUT	UDM	Notes
Calibration	Calibration manuelle	1	50.000	600	--	--
Alarmes débit	Alarmes débit min.	0,1	99999,9	OFF	l/min	L'alarme peut être désactivée en réglant la valeur " OFF "
	Alarmes débit max.	0.1	999999.9	OFF	l/min	L'alarme peut être désactivée en réglant la valeur " OFF "
Afficheur	Luminosité	0%	100%	50%	%	--
	Contraste	0%	100%	50%	%	--
Remplissage	Temps d'intervention vanne	0.0	9.9	0.0	sec.	
	Quantité de remplissage	0.1	99999.9	3000.0	litres	
Options	Langue	-	-	Anglais	-	Langues sélectionnables : Italiano, English, Español, Portugués, Français, Deutsch, Cesky, Polski, 二种, Русский, Magyar.
	Unités de mesure du débit	-	-	l/min	-	Unités de mesure réglables : l/min, GPM, m ³ /h
	Unités de mesure du volume	-	-	litres	-	Unités de mesure réglables : l, gal, m ³

Description	Système de remplissage de la cuve
Tension d'alimentation	12 Vdc ± 10%
Protection contre le court-circuit	•
Signal débit	onde carrée (0 ÷ V alim.)
Fréquence max	1,2 KHz
Absorption max	3 A
Température de service	0 °C ÷ 60 °C +32 °F ÷ +140 °F
Température de stockage	-30 °C ÷ 80 °C / -22 °F ÷ +176 °F
Encombrements	330x200x346 mm
Poids	3500 g

Tabl. 2

12 ELIMINATION EN FIN DE VIE UTILE

Eliminer l'équipement conformément à la législation en vigueur dans le pays où cette opération est exécutée.



INFORMATIONS POUR LES UTILISATEURS - RAEE PROFESSIONNEL
Ce produit est conforme aux standards de la Directive Européenne 2002/96/EC et modifications suivantes. Pour l'élimination de fin de vie il doit être remis à un centre de collecte différenciée pour les appareillages électriques et électroniques ou au vendeur lors de l'achat d'un nouveau appareillage de la même typologie. L'utilisateur est tenu responsable de la remise aux centres de collecte appropriés.

Veillez vous adresser au service local de gestion des déchets pour plus d'informations concernant les systèmes de collecte disponibles.

13 CONDITIONS DE GARANTIE

1. ARAG s.r.l. garantit cet équipement pour une période de 360 jours (1 année) à compter de la date de vente au client utilisateur (le bulletin d'accompagnement des biens faisant foi). Les parties composant l'équipement, qui au jugement sans appel d'ARAG présenteraient des vices en raison d'un défaut de matériau ou d'usinage à l'origine, seront réparées ou changées gratuitement auprès du Centre d'Assistance le plus proche au moment de la demande d'intervention. Les frais suivants font exception:
 - démontage et remontage de l'équipement de l'installation originale;
 - transport de l'équipement au Centre d'Assistance.
2. La garantie ne couvre pas:
 - les dommages causés par le transport (rayures, bosses et similaires);
 - les dommages dus à des erreurs d'installation, à des vices entraînés par une installation électrique insuffisante voire inadéquate, ou bien à des altérations dérivant de conditions environnementales, climatiques ou d'autre nature;
 - les dommages dérivant de l'utilisation de produits chimiques inadaptés pour la pulvérisation, l'irrigation, le désherbage ou tout autre traitement sur cultures pouvant endommager l'équipement;
 - les avaries causées par négligence, violation, incapacité d'utilisation, réparations ou modifications effectuées par un personnel non autorisé;
 - les erreurs d'installation ou de réglage;
 - les dommages ou les mauvais fonctionnements causés par l'absence d'opérations de maintenance ordinaire, telles que le nettoyage des filtres, des buses, etc.;
 - ce qui peut être considéré comme délabrement dû à l'utilisation.
3. La réparation de l'équipement sera effectuée dans les limites de temps compatibles avec les exigences de l'organisation du Centre d'Assistance.
Les conditions de garantie ne seront pas reconnues sur des groupes ou des composants qui au préalable n'auront pas été lavés et nettoyés des résidus des produits utilisés.
4. Les réparations effectuées sous garantie sont garanties pour un an (360 jours) à compter de la date de substitution ou de réparation.
5. ARAG ne reconnaîtra aucune garantie expresse ou sous-entendue, en dehors des conditions exprimées en ces lignes.
Ni représentant ni revendeur n'est autorisé à prendre d'autres responsabilités relatives aux produits ARAG.
La durée des garanties reconnues par la loi, y compris les garanties commerciales et les avantages à des fins particulières sont limités, dans la durée, à la validité indiquée dans ces lignes.
En aucun cas ARAG ne reconnaîtra de pertes de profit directes, indirectes, spéciales ou en conséquence d'éventuels dommages.
6. Les parties substituées sous garantie continuent d'appartenir à ARAG.
7. Toutes les informations de sécurité présentes dans la documentation de vente et concernant les limites d'emploi, de performances et de caractéristiques du produit doivent être transmises à l'utilisateur final sous la responsabilité de l'acheteur.
8. Pour toute controverse, le Tribunal de Reggio-Emilia est le seul compétent.

14 DÉCLARATION DE CONFORMITÉ

La déclaration de conformité est disponible sur le site Internet www.aragnet.com, dans la section correspondante.

Utiliser exclusivement des accessoires ou des pièces détachées d'origine ARAG afin de préserver le plus longtemps possible les conditions de sécurité prévues par le fabricant. Se reporter à l'adresse Internet www.aragnet.com

09/2012

D20261-m00

ARAG[®]

A Nordson Company

42048 RUBIERA (Reggio Emilia) - ITALY
Via Palladio, 5/A

Tel. +39 0522 622011

Fax +39 0522 628944

<http://www.aragnet.com>

info@aragnet.com